



# U27

CE

Teža stroja 2600/2740 kg

Kapaciteta žlice 0.09 m<sup>3</sup>

Moč motorja 14.5/2400 /15.2/2500 kW/rpm

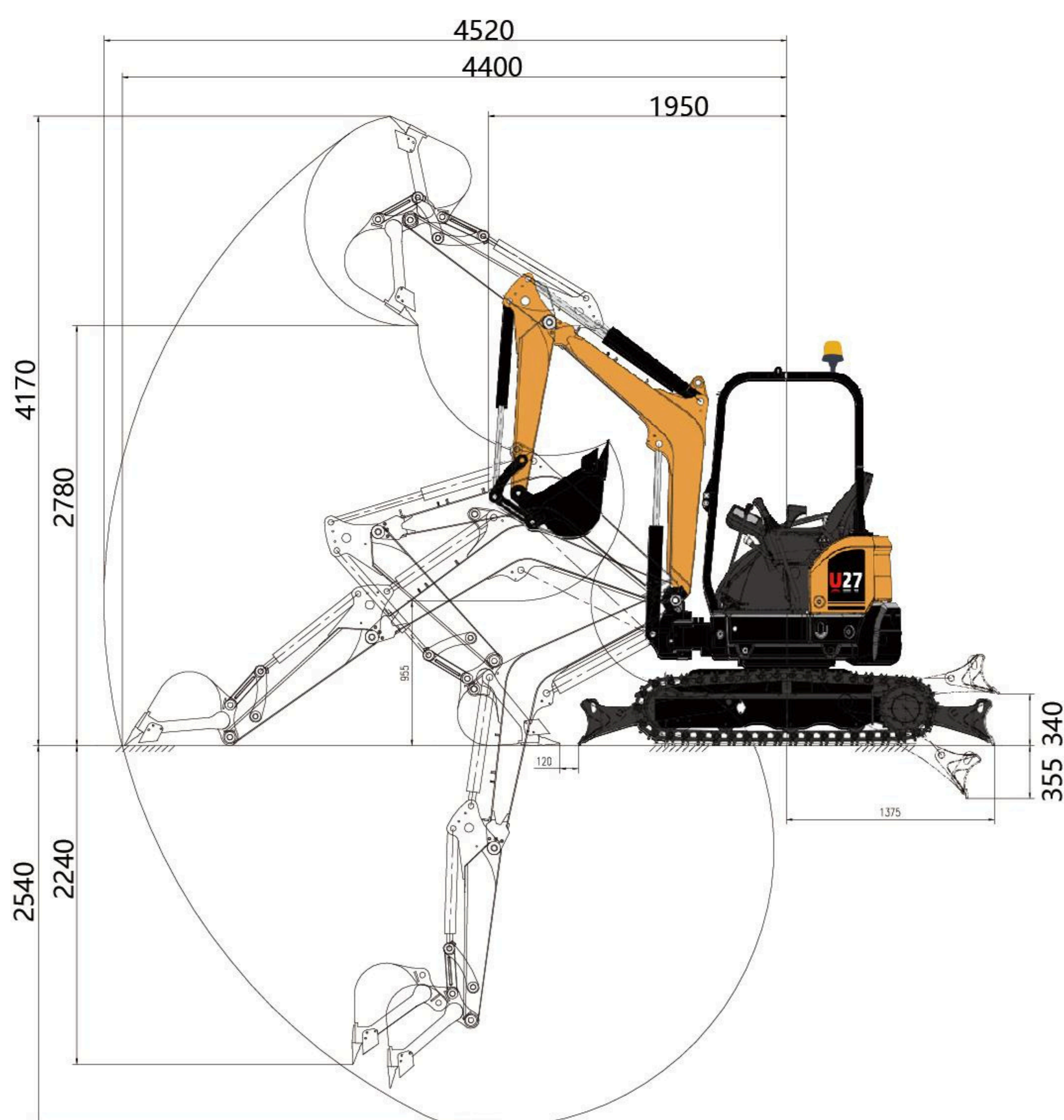
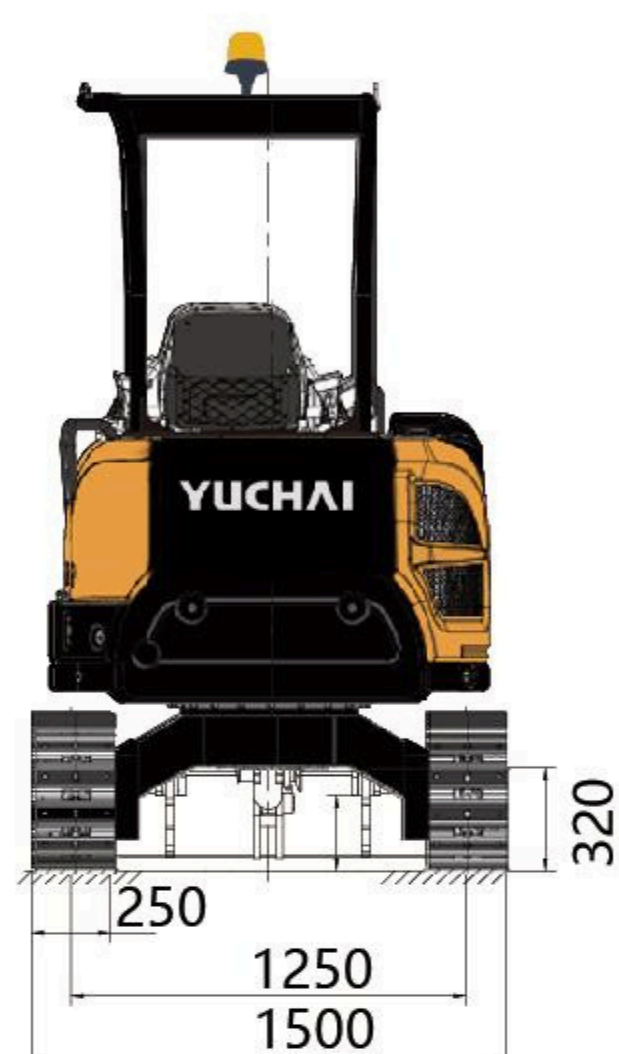
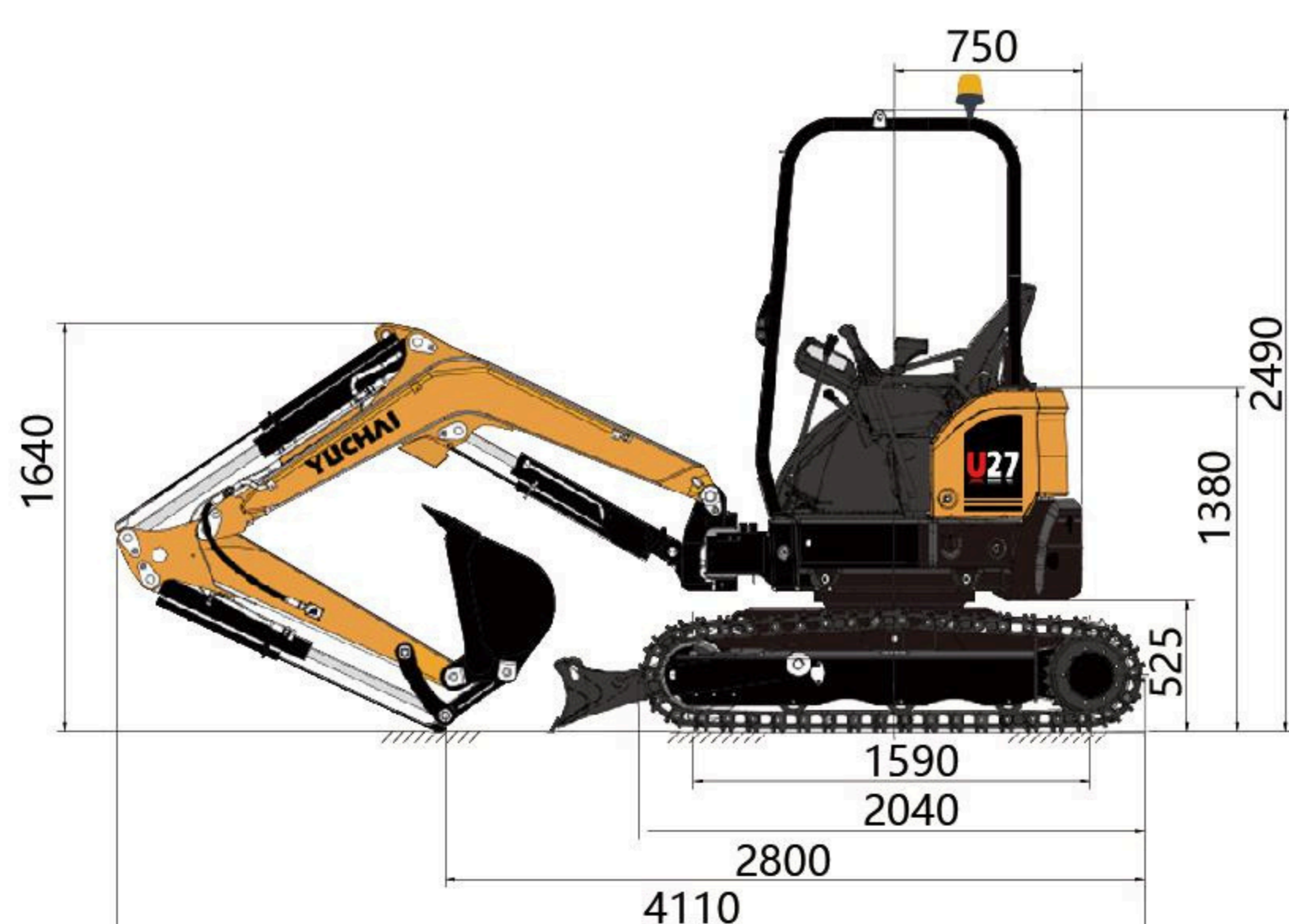

\*PRIDRŽUJEMO SI PRAVICO DO SPREMEMB IN NAPAK V  
TEHNIČNEM OPISU IN ZANJE NE PREVZEMAMO  
ODGOVORNOSTI.

## TEHNIČNE SPECIFIKACIJE

### Osnovni parametri

Teža stroja	2600/2740 kg
Kapaciteta žlice	0.09 m <sup>3</sup>
Širina žlice	510 mm

### Parametri delovanja

Motor	Yanmar 3TNV76 /3TNV80F
Moč motorja	15.2/2500 kW/rpm
Največja sposobnost vzpona	30 °
Največja sila kopanja roke	14.4 kN
Največja sila kopanja žlice	23.4 kN
Hitrost potovanja	2.3/4.2 km/h
Največja vlečna sila	26 KN
Hitrost obračanja platforme	10~12 rpm

### Delovni parametri - standard/daljša roka

Največja višina kopanja	4170 mm/4260 mm
Največja globina kopanja	2540 mm/2680 mm
Največji polmer kopanja	4520 mm/4660 mm
Največji polmer kopanja	4400 mm/4540 mm
Največja višina odlaganja	2780 mm/2870 mm
Največji radij obračanja	1950 mm/1990 mm
Največja vertikalna globina	2240 mm/2260 mm

### Transportne dimenzije

Celotna dolžina	4110 mm/4120 mm
Skupna širina	1500 mm
Skupna višina	2490 mm/2530 mm

### Ostali parametri

Širina podvozja	1500 mm
Dolžina proge	2040 mm
Širina proge	250 mm
Višina med podvozjem in tlemi	320 mm
Višina med ploščadjo in tlemi	525 mm
Polmer obračanja zadka	750 mm
Vzdolž središča valjev	1590 mm
Prostornina rezervoarja za gorivo	30 L
Prostornina rezervoarja za olje	25 L
Tirna širina	1250 mm
Delovni tlak	24 Mpa
Dolžina roke	1150 mm/1300 mm
Dolžina ogrodja	2020 mm
Kot volanske glave	47°(L)/74°
Pretok	61.6 L/Min